

Вид А (1:2,5)

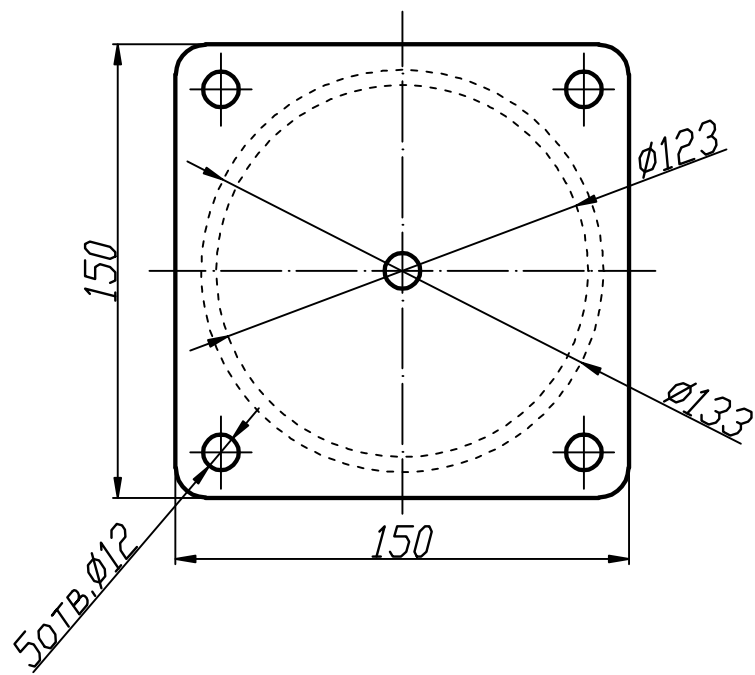

1. Сварку производить по контуру примыкания деталей в соответствии с ГОСТ 5264-80.

| | | | | | | | | |
|----------|------|----------|-------|------|---|-------|--------|---------|
| | | | | | | | | |
| | | | | | | | | |
| | | | | | | | | |
| Изм. | Лист | № докум. | Подп. | Дата | Опора винтовая 76x108x133x2000 с прямоугольным фланцем | Лит. | Масса | Масштаб |
| Разраб. | | | | | | Р - - | 20,4кг | 1:7.5 |
| Пров. | | | | | | Лист | Листов | 1 |
| Н.контр. | | | | | | | | |
| Утв. | | | | | | | | |